



●デザイン/原田さよ子

SHK-13A-22C グラデーションの丸ヨークベスト

- 使用糸 アルパカエクストラ (25g玉巻) ブルー系(No.10)3玉(75g)
- 副資材 アミュ・ニット用襟レース(H906-006-3・紺)54.5模様(約70cm)。廃盤
- 使用針 ハマナカアミアミ片かぎ針(金属製)4/0号
- サイズ 身幅46cm、着丈50cm。
- ゲージ 模様編みB1模様5.2cm10段が約10cm。
- 編み方 糸は1本どりで、指定の号数針で編みます。レースを指定の長さにカットし、指定位置で縫い止め、わにします。

ヨーク... レースから目を拾い、模様編みAで編みます。指定位置にマチ(☆・★)を作ります。

身頃... ヨーク・マチから目を拾い、前後身頃続けて模様編みB→縁編みaで編みます。

衿ぐり... レースから目を拾い、衿ぐりを縁編みbで編みます。ヨーク・マチから目を拾い、袖ぐりを縁編みcで編みます。

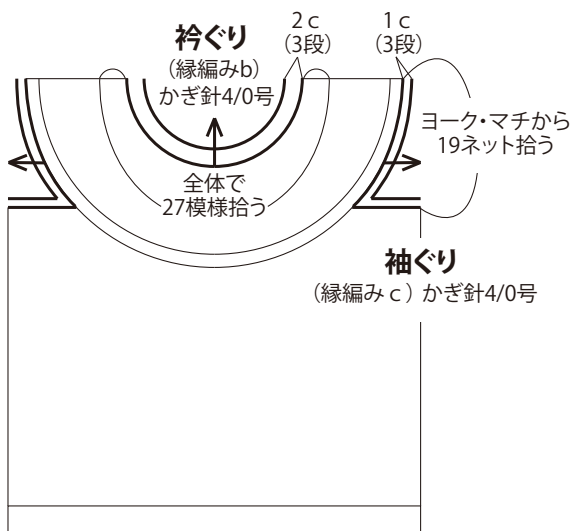
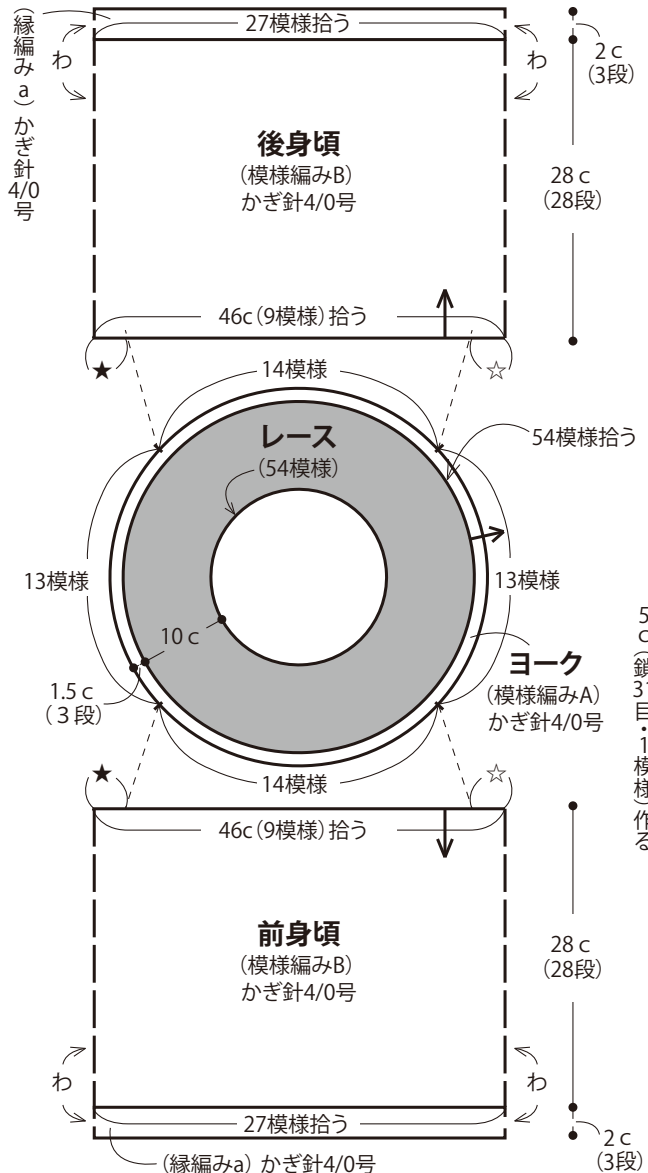
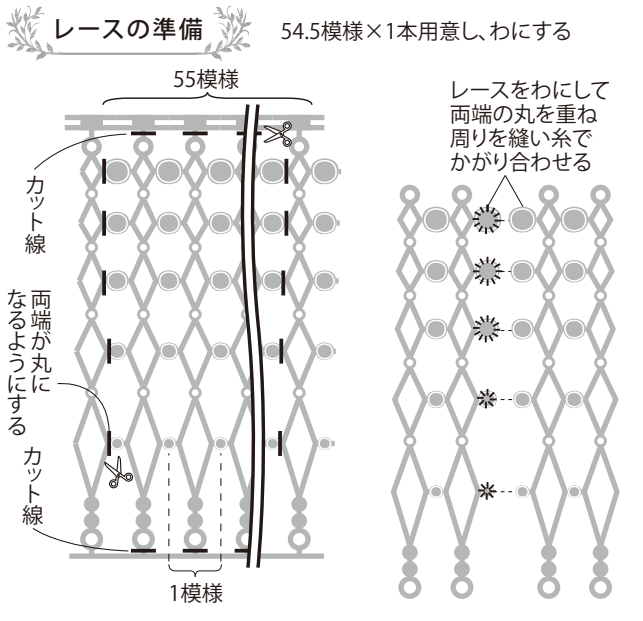

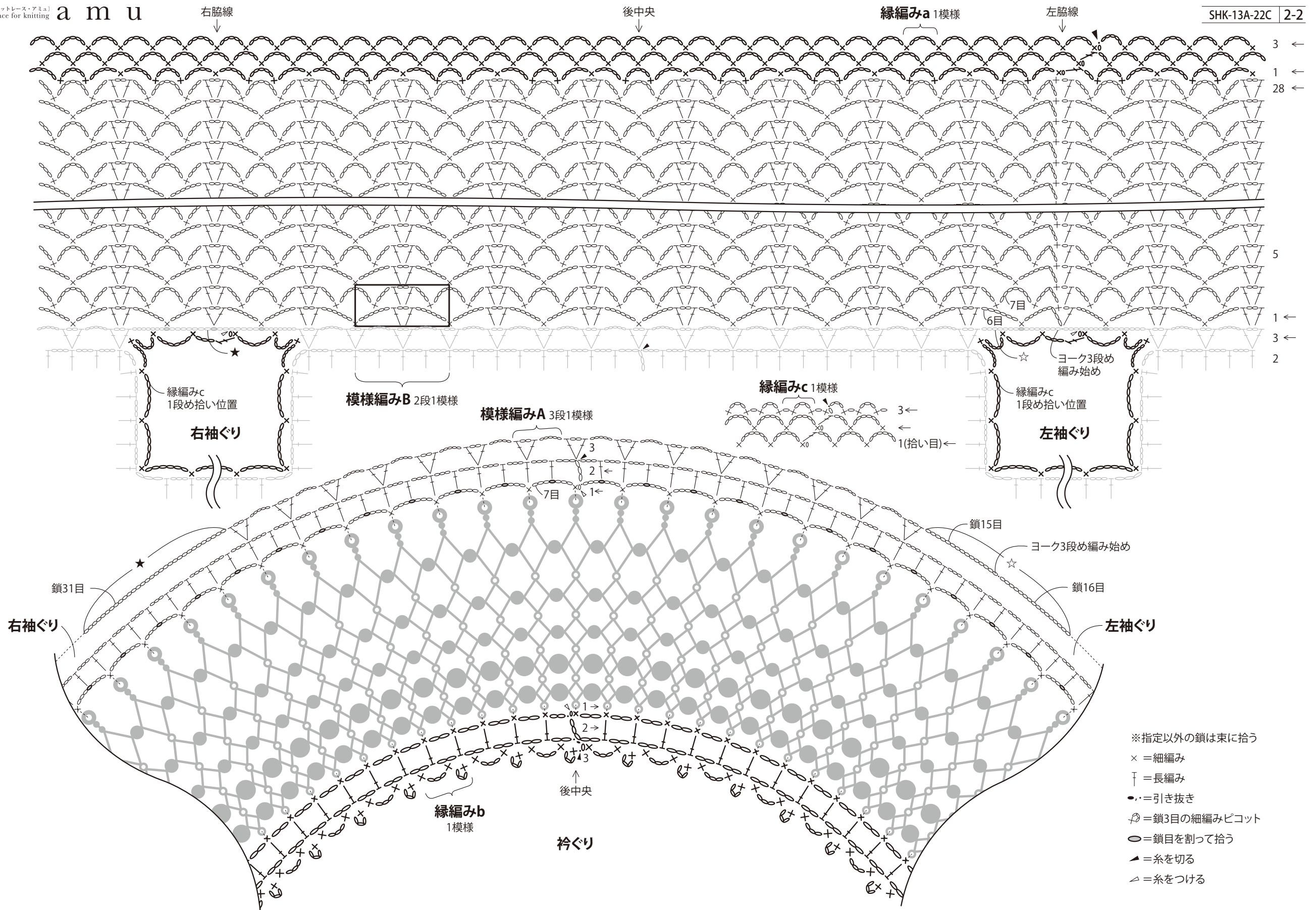

- ※指定以外の鎖は東に拾う
- × = 細編み
- ⊥ = 長編み
- = 引き抜き
- ⊕ = 鎖3目の細編みピコット
- = 鎖目を割って拾う
- ▲ = 糸を切る
- △ = 糸をつける