

H167-205-206 バイアスチェックのシンプルポーチ



デザイン/ハマナカ企画

☆でき上がり寸法 幅約22cm、深さ約16cm、マチ約6cm

☆使用糸 ロマーレ(30m巻)

使用色	使用量
シルキーホワイト(No.101)	0.7巻

☆副資材

☆用意するもの

・ハマナカあみあみファインネット(H200-372-1)白………1/2枚
 フラットニットファスナー(30cm)白・1本、クラフトハサミ(H420-001)、
 ボンド(H204-513)、メジャー、縫い針、縫い糸(白)、待ち針

<2020S/S>

この作品はレシビ6枚です(6-1)

1 ネットをカットし、組み立てます

下図のようにネットをカットし、本体を組み立てて仮止めしておきます。

※図はネットを縦に 1/2 枚にした状態です。

6-6の
実物大ネットカット図参照

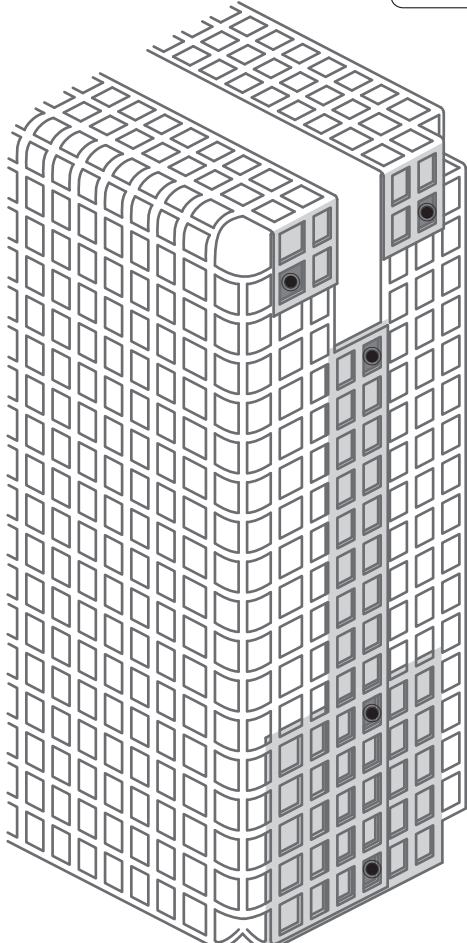
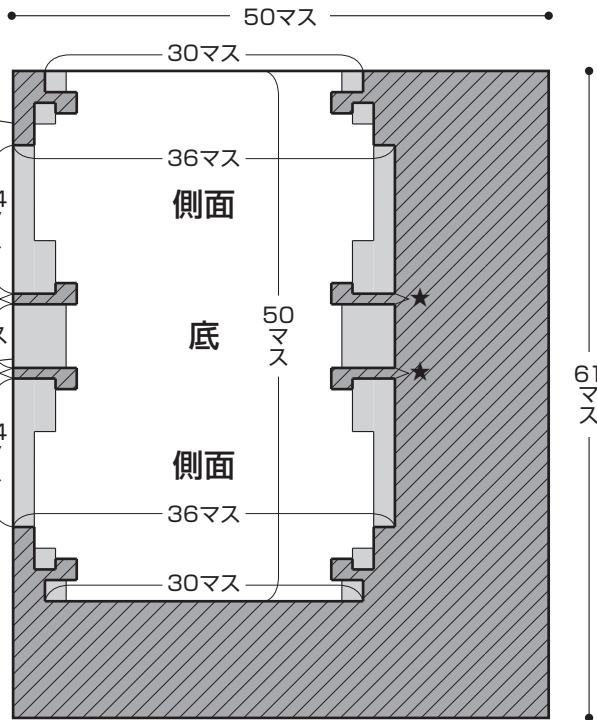
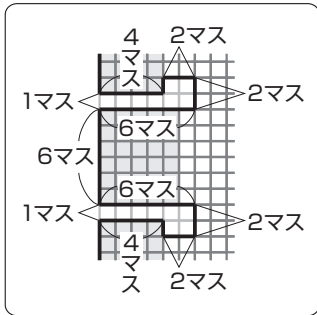
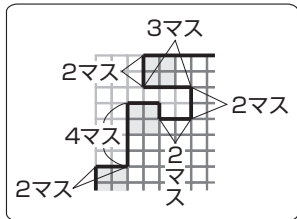

 = カットする部分

 = 重ねて仮止め

★ = 1マス

余ったネットで作れる
ネット固定パーツをご紹介します!

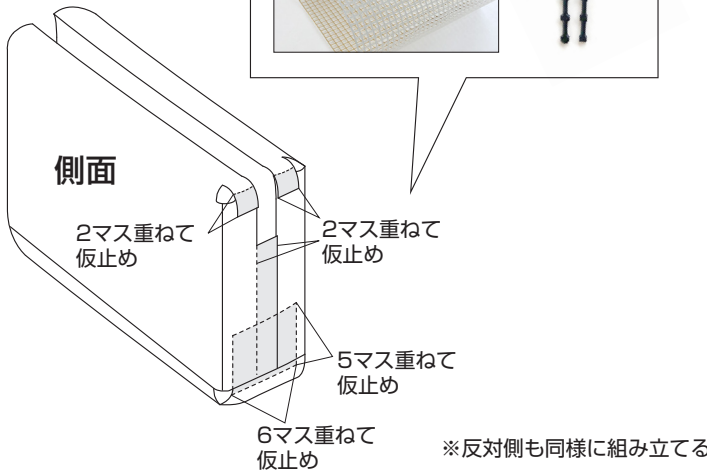

※反対側も同様に組み立てる

※  (5ヶ所) を仮止めすると固定しやすい
(反対側も同様)

2 テープをカットし、ネットに通します

テープを指定の長さ・本数にカットします。
 テープ手芸の基礎(6-2/6-3)を参照しながら、
 側面・底ともにロマーレを1本ずつ、①～⑤→縁巻きの際に
 ネットに通します。テープの端にはボンドをつけてカットします。

テープカット数

側面・底 ①	80cm×3本
側面・底 ②	80cm×3本
側面・底 ③	80cm×9本
側面・底 ④	80cm×9本
側面・底 ⑤	100cm×1本
縁巻き	180cm×1本

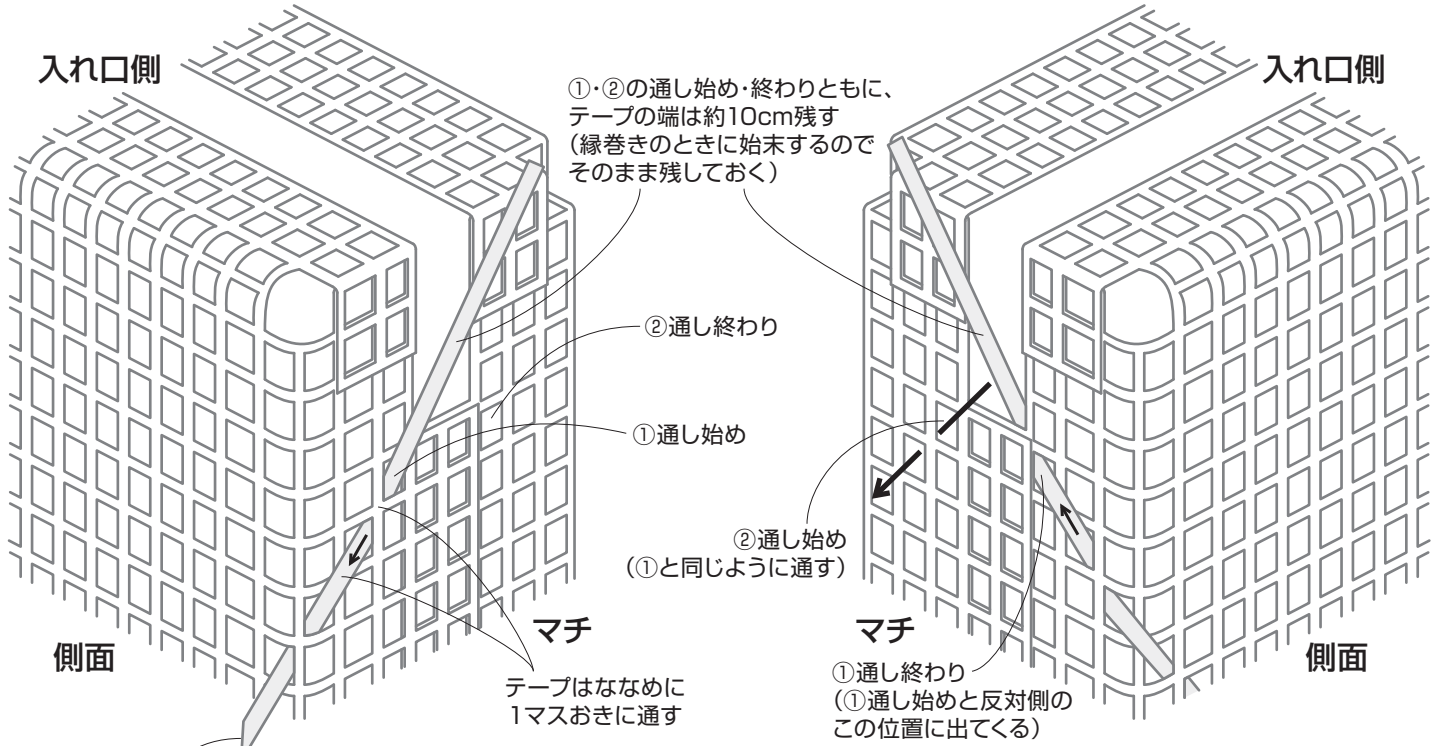

テープの先はななめに
 カットすると通しやすい

※わかりやすくするため、
 すでに通しているテープを省略しています

〈入口端の折り返し方〉

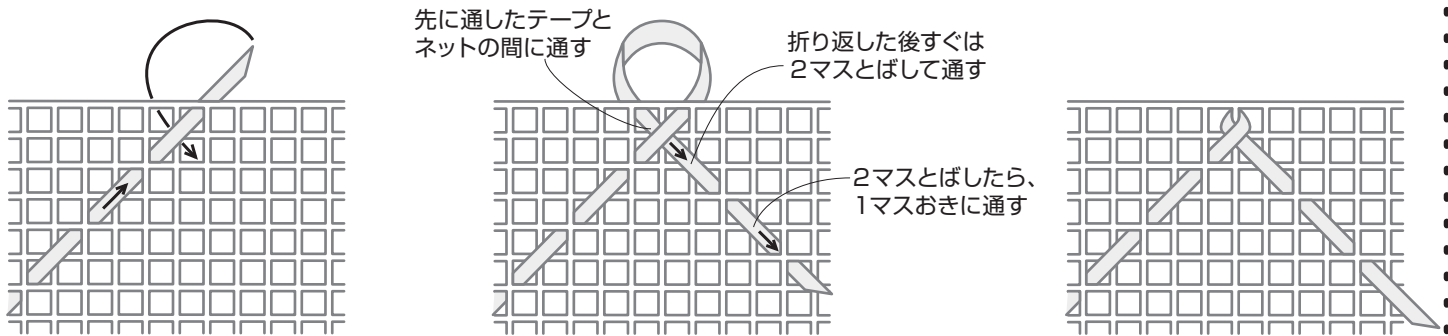

〈テープ手芸の基礎 1〉

ロマーレに表裏はありません。
 ネットを2～3回拾ったら、テープをまっすぐ引きます。
 無理に引くとネットが切れる場合があります。
 ※ロマーレは進行方向以外に引くとシワがよったり、折り目がつく場合が
 ありますので、テープを通した向きにまっすぐ引きましょう。

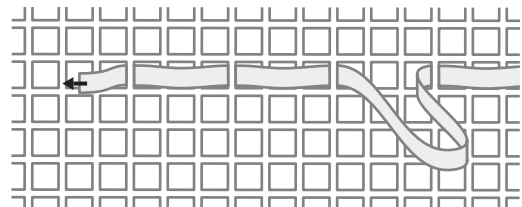

※図は実際の通し方と異なります

〈底角部分の通し方〉

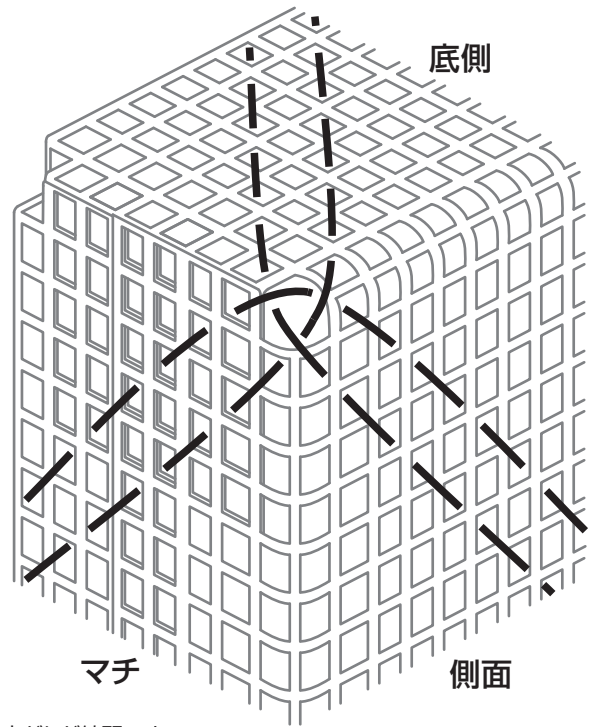
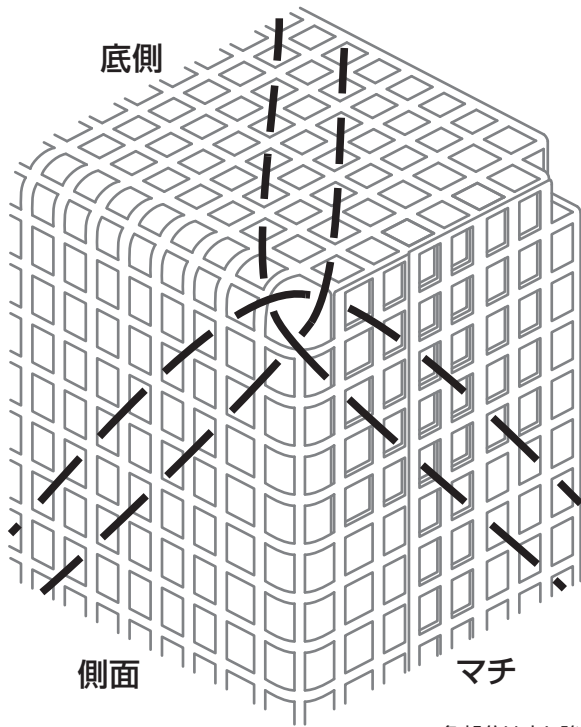

※角部分は少し強めに引っ張っておくと仕上がりが綺麗です。

〈入れ口側角部分の通し方〉

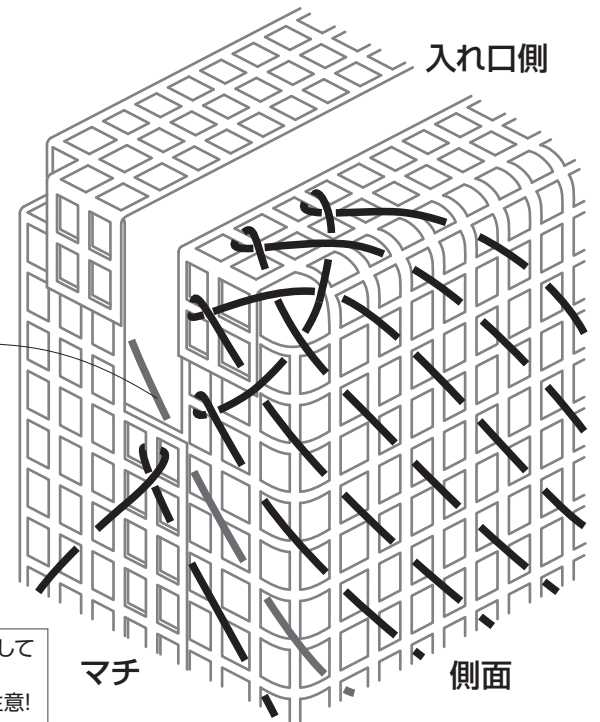
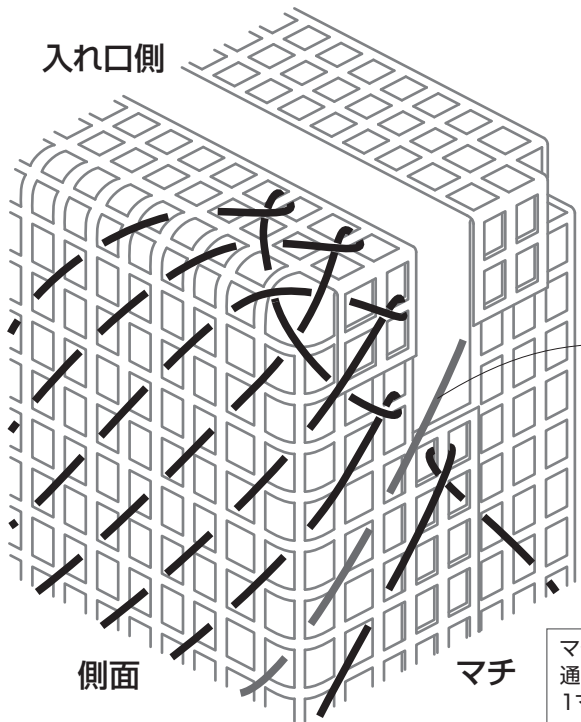

先に通した
①のテープ

マチ部分のみ、2マスとばして
通してから折り返し、
1マスとばして通すので注意!

※角部分は少し強めに引っ張っておくと仕上がりが綺麗です。

〈テープ手芸の基礎2〉

テープをつなぐとき、通し終わりは5cm程度重ねて通し、ボンドを少量つけ、根元でテープをカットします。
※ボンドをつけすぎないように注意してください。

ボンドがつけにくいときは ...

ボンドから直接つけにくい時は
紙などに少量出してつまようじ等
先の細いものでつけましょう。

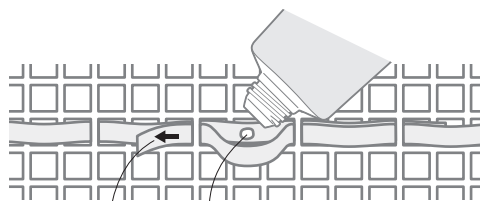

②テープを引く ①ボンドをつける

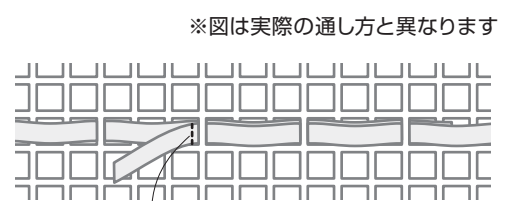

③カットする

※図は実際の通し方と異なります

※③～⑤の通し始め・終わりとともに、テープ端は約10cm残しておき、
縁巻きが終わったら、裏側に折り返してネットとテープの間に通して始末する。

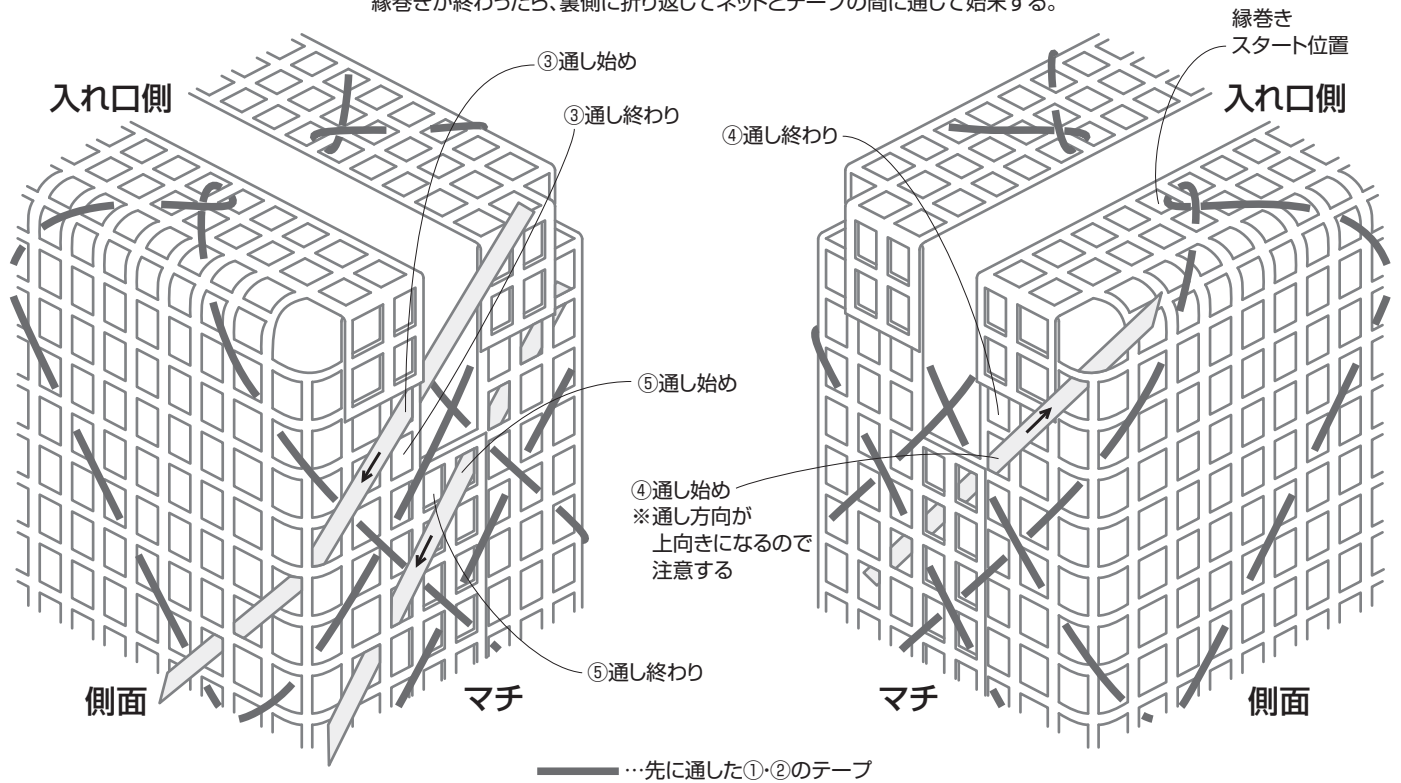

〈縁巻きの仕方〉

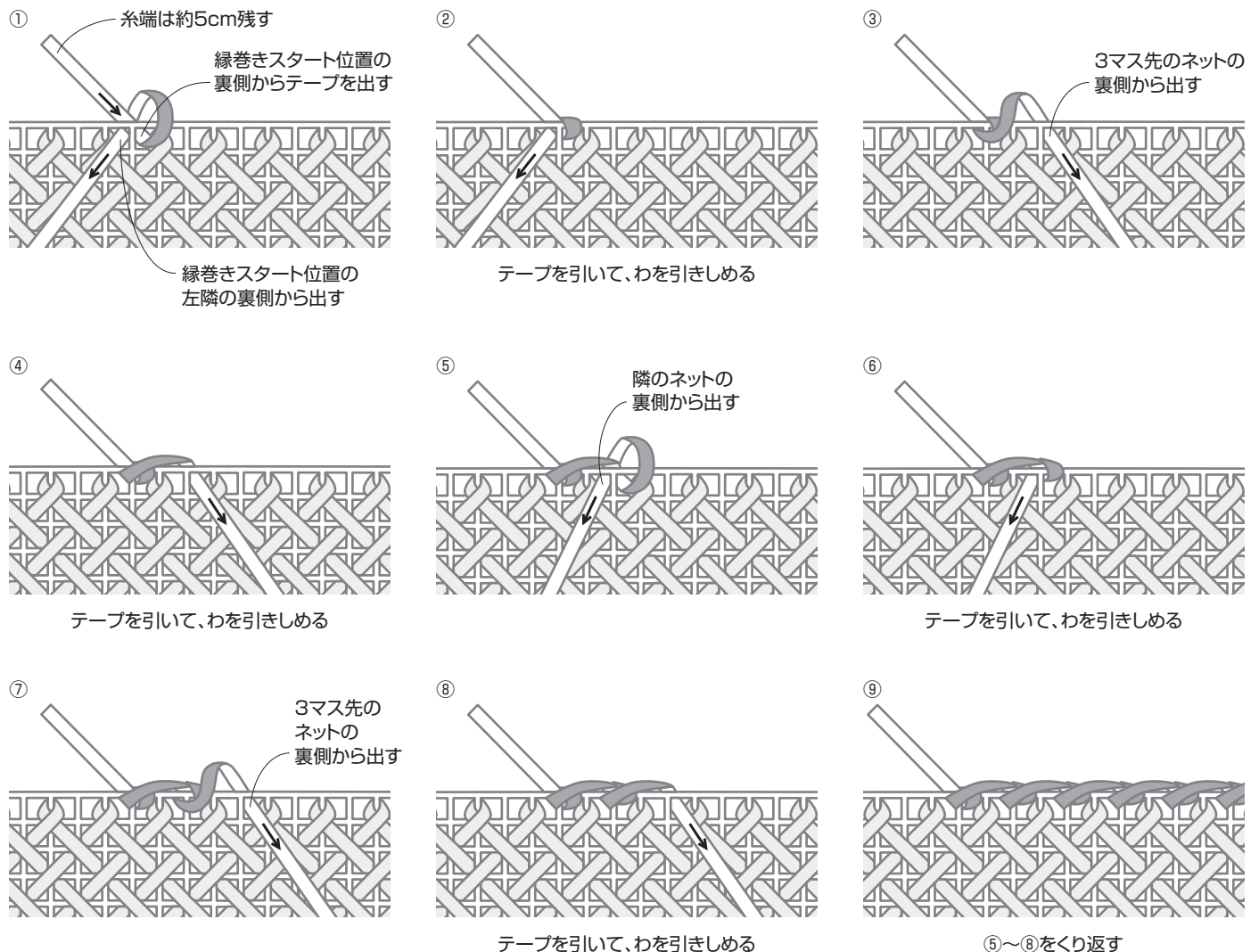

〈角部分の縁巻きの仕方〉

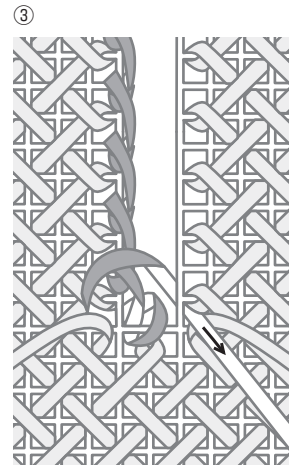
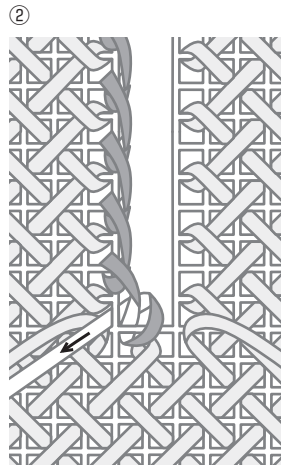
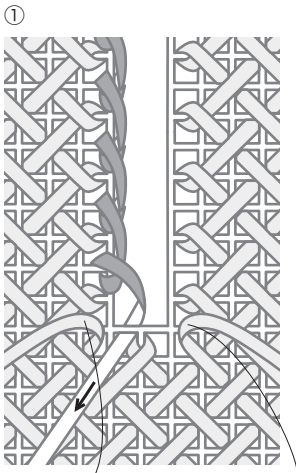

①・②通し始めは
手前側によけておく

①・②通し終わりは
1マスはずして
手前側によけておく

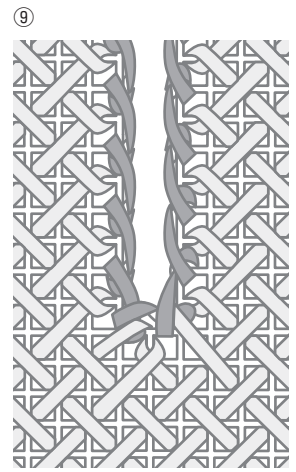
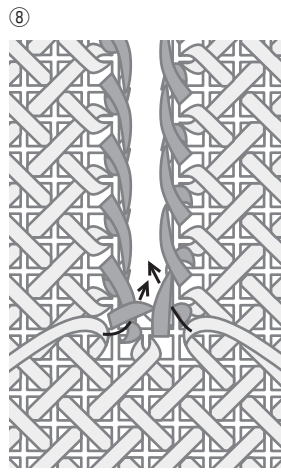
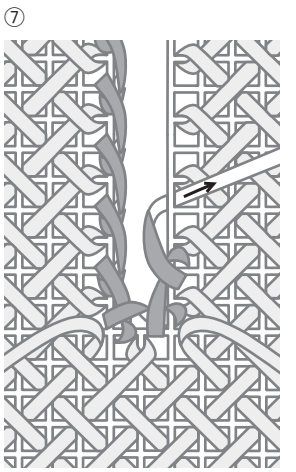
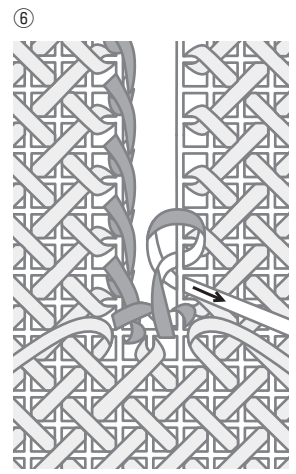
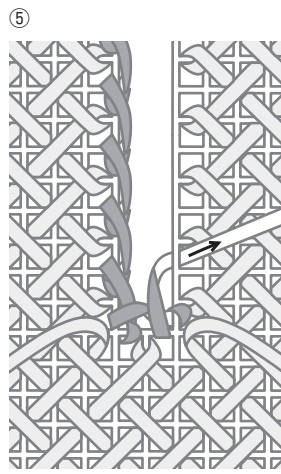
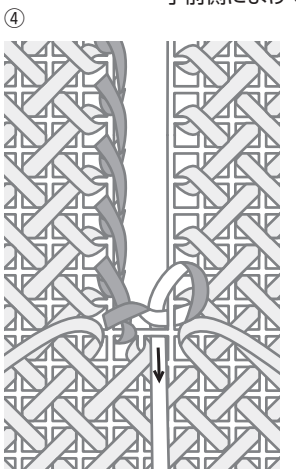

〈縁巻きの仕方〉(6-4 参照)の
⑤～⑧をくり返す

①・②通し始め・終わりを矢印のように通し、
裏側でネットとテープの間に通して始末する

〈縁巻きの通し終わりの始末〉

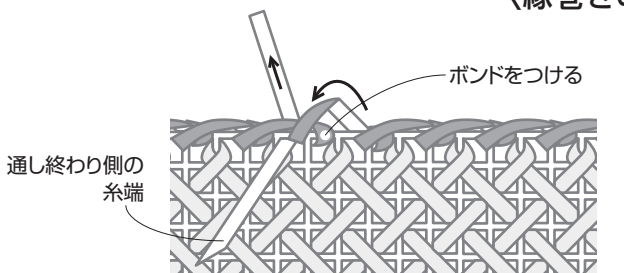

通し始めの糸端を矢印のように通し、裏側でカットする

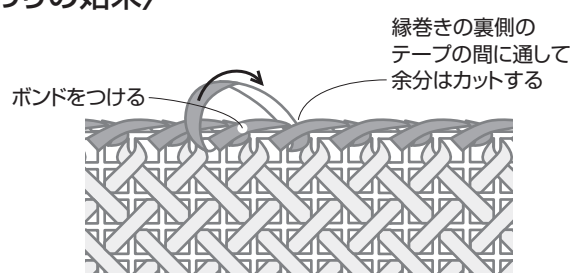

通し終わりの糸端を矢印のように通し、裏側でカットする

3 ファスナーをつけます

本体にファスナーを半返し縫いでつけます。

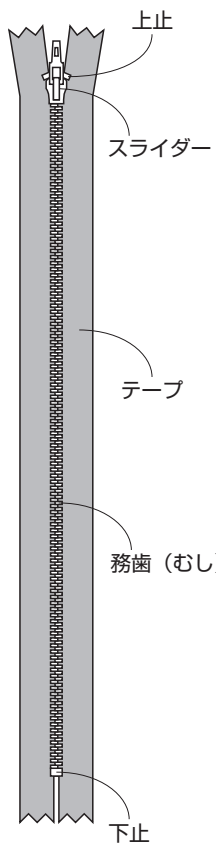

①スライダーを下げてファスナーを開く

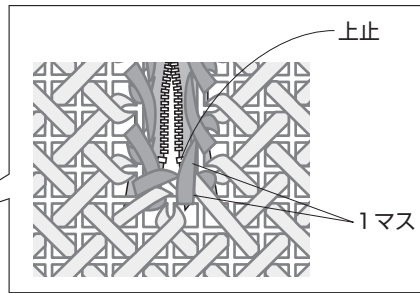
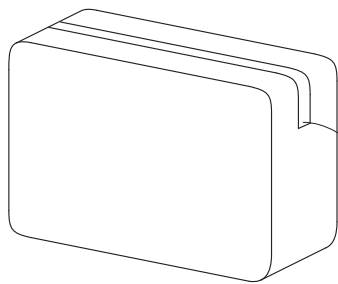

②上止をマチの角に合わせて
ずれないように数ヶ所を待ち針でとめる

③半返し縫いでファスナーを縫いつける

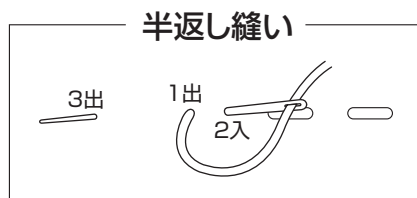
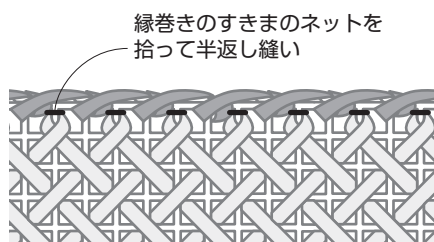

でき上がり図

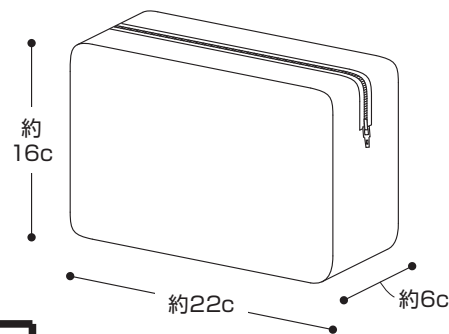

〈実物大ネットカット図〉

※十字の印を中心に上下左右対称にカットする

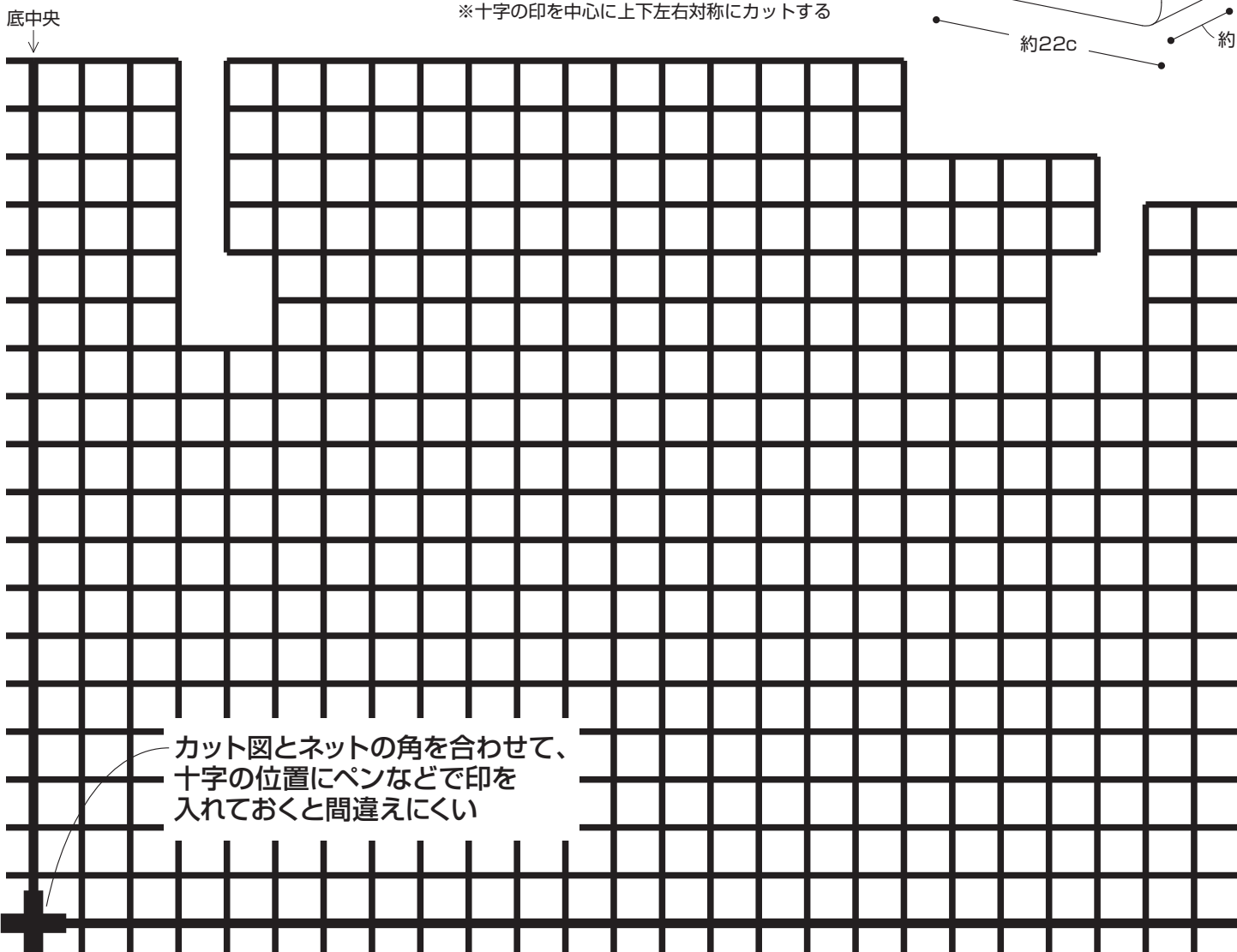

カット図とネットの角を合わせて、
十字の位置にペンなどで印を
入れておくと間違えにくい

側面中央