



AMX-15 ポケット付き手さげバッグ

デザイナー / 岡本啓子

●使用織り機…オリヴィエ 〈織美絵〉

●使用糸

使用糸 (リッチモア手あみ糸)	色番	色	オリヴィエ〈織美絵〉 使用量
シルクテレーザ	No.7	㉑ (黒×赤紫系)	6.7玉
	No.10	㉒ (青系)	3.9玉
	No.8	㉓ (濃ピンク系)	1玉
	No.9	㉔ (緑系)	1玉

●使用ヘドル…40羽 (40本/10cm)

●付属品…片面接着キルト綿 (34×66cm) 1枚、裏布 (36×62cm) 1枚
接着テープ (黒) 幅2cm×長さ約90cm

●ヨコ糸密度…150段/10cm (本体)、80段/10cm (ポケット・持ち手)

●織り上がり寸法…長さ86cm、幅36cm (本体・ポケット)
長さ80cm、幅10cm (持ち手)

●作り方

1 タテ糸を配色どおり張る。

本体・ポケット

タテ糸の本数…㉒56本、㉓48本、㉔48本 (合計152本)

ヘドル通し幅…38cm

タテ糸の長さ…140cm

持ち手

タテ糸の本数…㉒40本

ヘドル通し幅…10cm

タテ糸の長さ…140cm

本体・ポケット

〈タテ糸配色〉

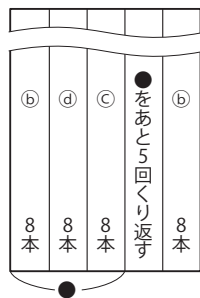

2 ヨコ糸を配色どおり織る。

〈ヨコ糸配色〉

本体・ポケット

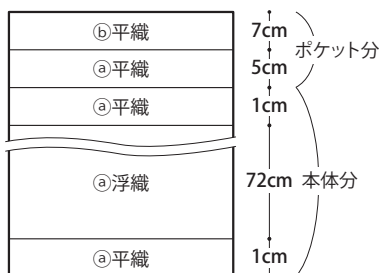

持ち手

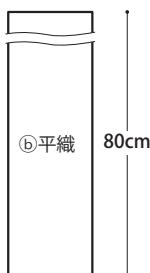

〈浮織部分織り方〉

- ①「タテ糸8本とばす、8本平織」をくり返し、1段織る
- ②1段平織り
- ③①②を交互にくり返し、20段織る。とばすタテ糸は20段ごとにずらして市松模様のように模様をつくる。

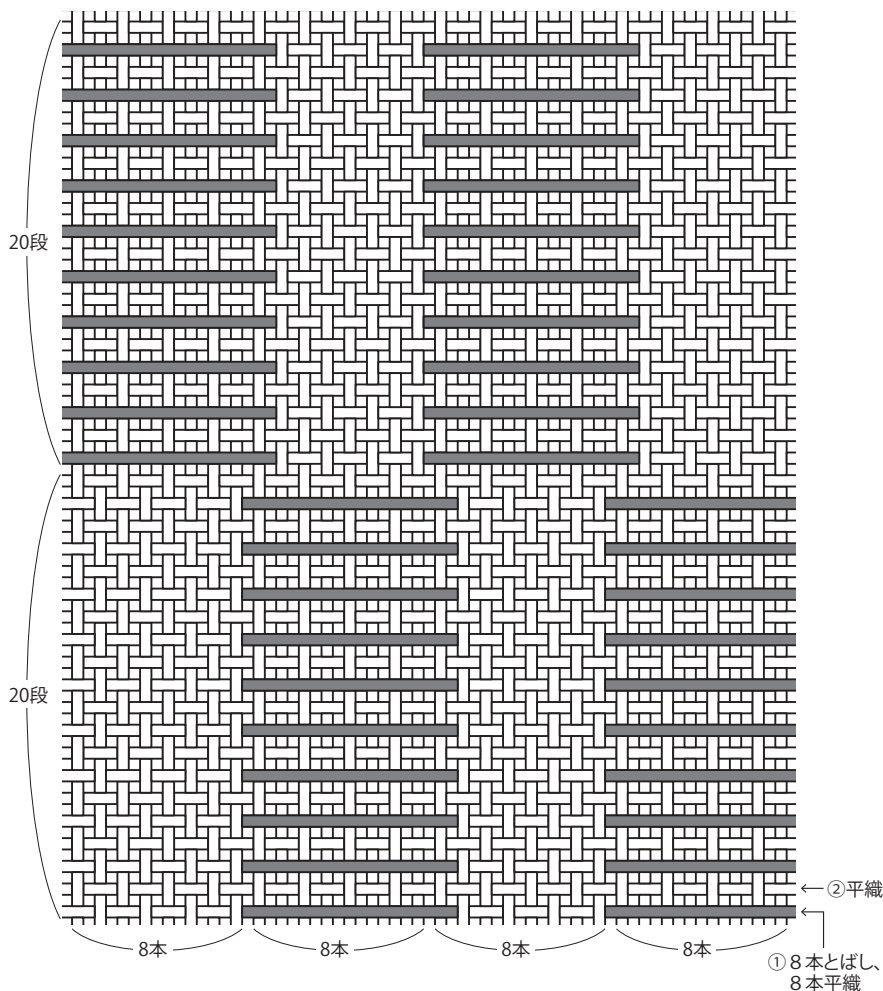



AMX-15 ポケット付き手提げバッグ

デザイナー / 岡本啓子

③端を始末し、パーツごとに裁断する。

本体・ポケット

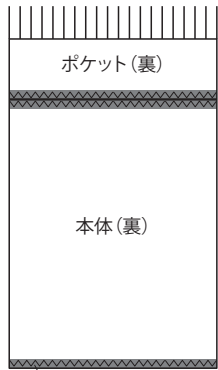

持ち手

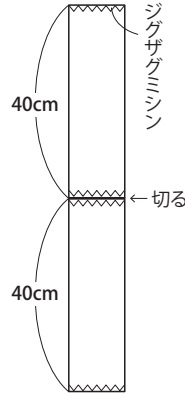

③本体にポケットと持ち手をつける。

<ポケットつけ位置>

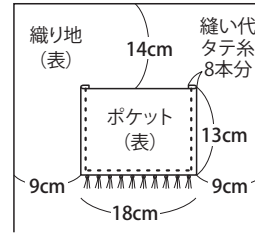

口部分は先に縫っておく

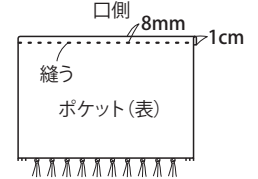

<持ち手つけ位置>

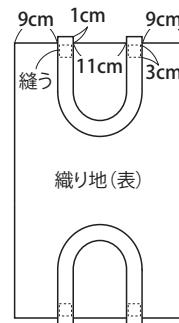

④本体の脇を縫い、底にマチをつくる
口部分を折り返し、ステッチをかける。

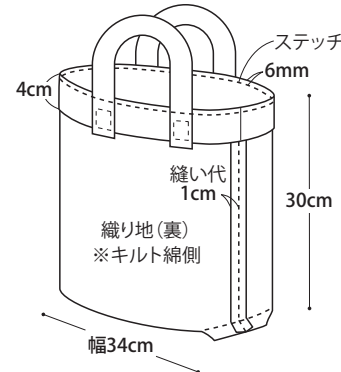
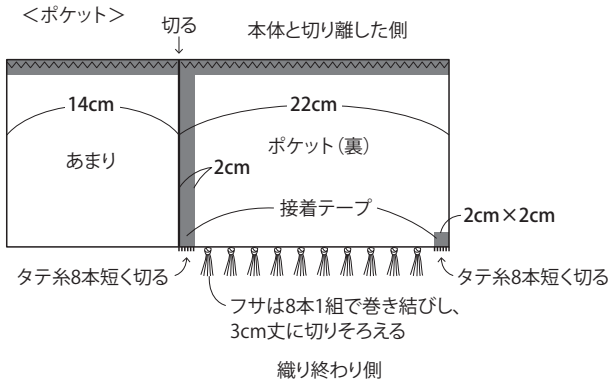

マチの作り方

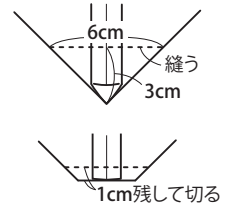

④仕立てる。

①本体裏にキルト綿を貼る。

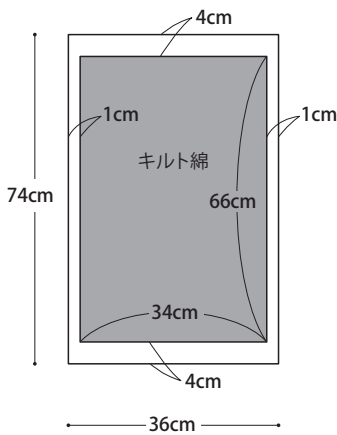

⑤裏布の脇を縫い、底にマチをつくる。

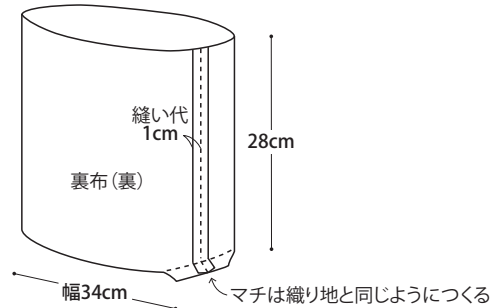

②持ち手を三つ折りし、ステッチをかける。

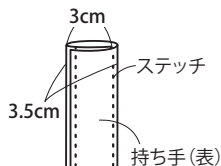

⑥裏布の口を1cm折り返し、本体にまつりつける。

