

AMU-636 カトラリーケース

(2019 S/S)



デザイン/ハマナカ企画

●材料

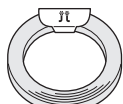

ハマナカ エコクラフト
(5m巻)

ベージュ(No.1)2巻

この作品はレシピ3枚です(3-1)

●エコクラフトのカット数(下図の裁ち方図参照)

①横ひも	ベージュ/6本どり	40cm×5本
②横ひも	ベージュ/10本どり	20cm×4本
③縦ひも	ベージュ/6本どり	28cm×11本
④始末ひも	ベージュ/6本どり	10cm×2本
⑤編みひも	ベージュ/6本どり	60cm×7本
⑥足ひも	ベージュ/6本どり	10cm×12本

●用意するもの



ハマナカ手芸用
クラフトボンド
(H464-003)



ハマナカ
クラフトハサミ
(H420-001)

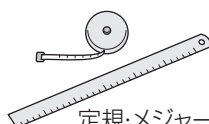

定規・メジャー



目打ち

ひもを編み目に
差し込んだり、
詰めたりする
のに使います



洗たくバサミ
(約10個)

ボンドで固定
したり、編みひも
を押さえたりする
のに使います



荷造り用
PPバンド

●でき上がり寸法

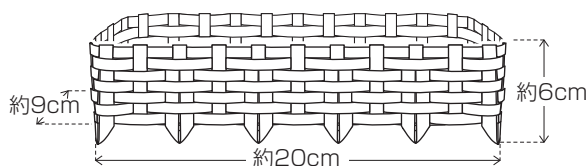

●エコクラフトの裁ち方(エコクラフトの割き方参照)

ベージュ

■=余り部分

①6本どり 40cm×5本	③6本どり 28cm×11本	③	⑤6本どり 60cm×7本	⑤	⑤
①	③	③	③	③	③
⑤	⑤	⑤	⑤	⑤	⑤

500cm

④	⑥6本どり 10cm×12本	②10本どり 20cm×4本	②
④	⑥	②	②

④6本どり 10cm×2本

500cm

●作り方●

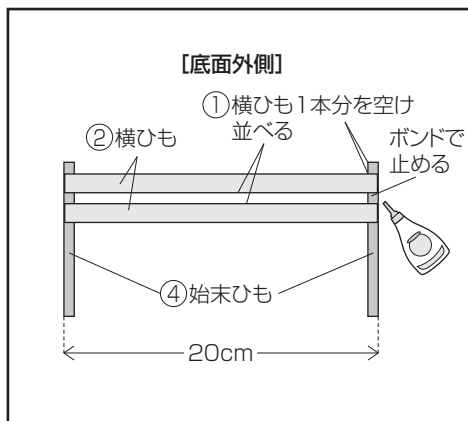

1 底面を作ります。始末ひも④を両端に置き、横ひも②を横ひも①1本分の幅を空けて並べ、ボンドで止めます。

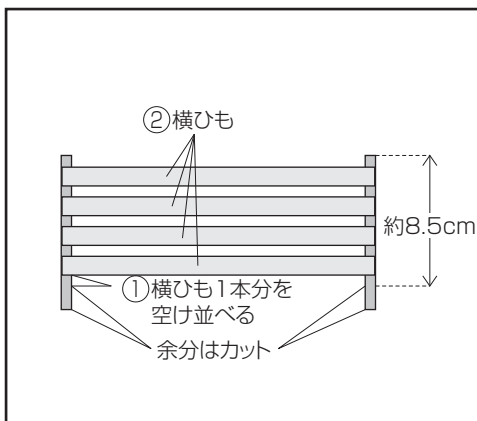

2 横ひも②を全て並べてボンドで止めたら、始末ひも④の端の余分をカットします。

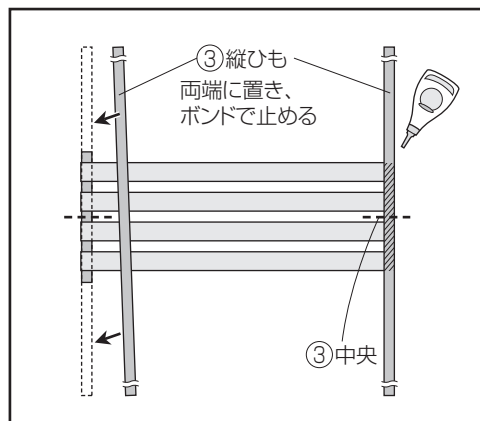

3 縦ひも③2本を中央に合わせて図のように両端に置き、ボンドで止めます。

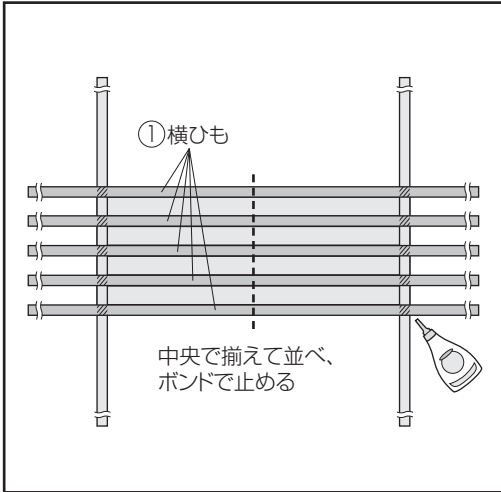

4 横ひも①を中央で揃えて並べ、ボンドで止めます。

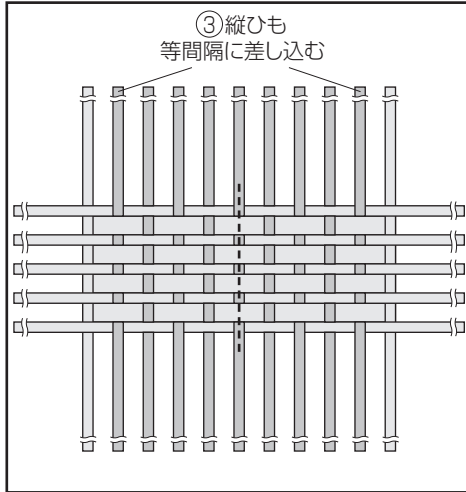

5 残りの縦ひも③を図のように等間隔になるように交互に差し込みます。この時の縦ひも③は差し込むだけでボンドでは止めません。

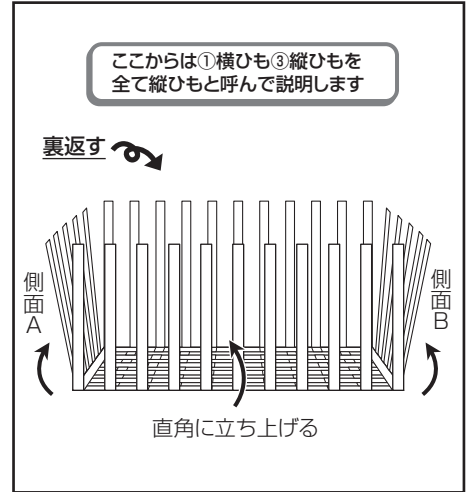

6 編んでいた面が下側になるように裏返します。図のように四方のひもを内側に折り曲げ、直角に立ち上げます。

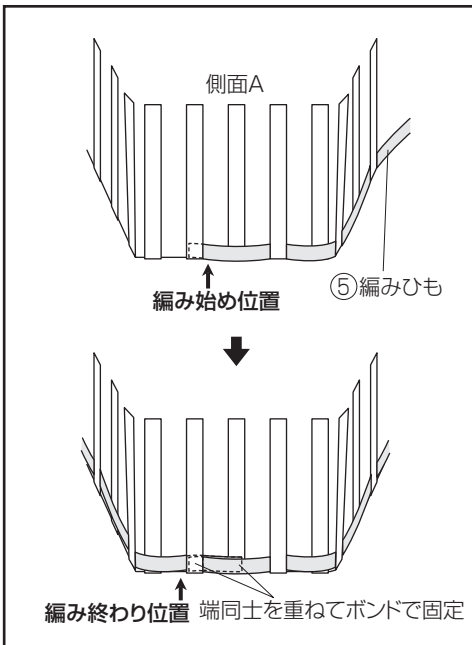

7 編みひも⑤で側面Aの図の位置から編みます。1周編めたら編み終わりの端と重ねてボンドで固定します。

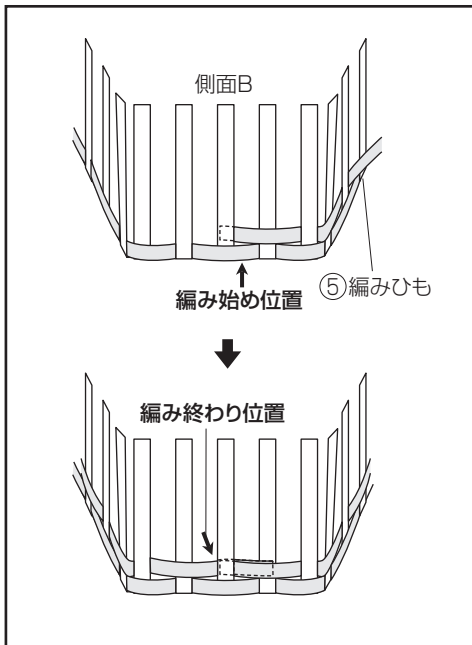

8 編みひも⑤で側面Bの図の位置から編みます。1周編めたら編み終わりの端と重ねてボンドで固定します。繰り返し合計7段編みます。

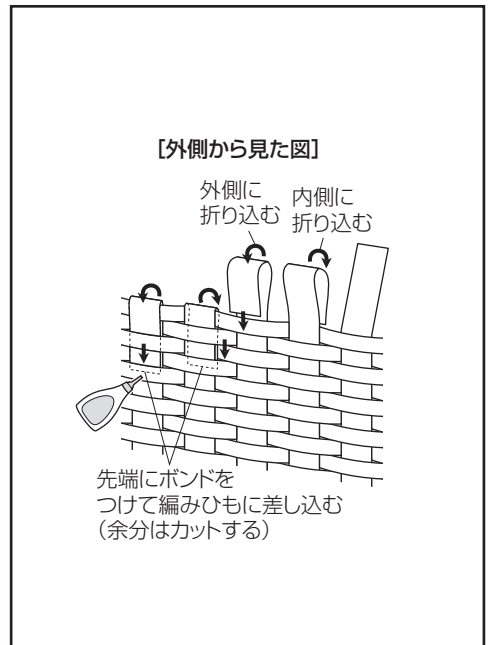

9 縦ひもの先端にボンドをつけて編みひもの外側、内側に折り込みます。編みひもに差し込み、余分はカットします。

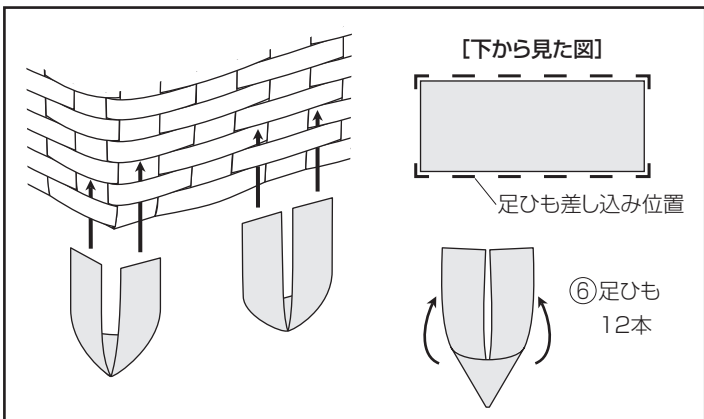

10 足ひも⑥を図のように曲げボンドをつけて、本体の角の縦ひもから1本飛ばしに沿わせて差し込みます。

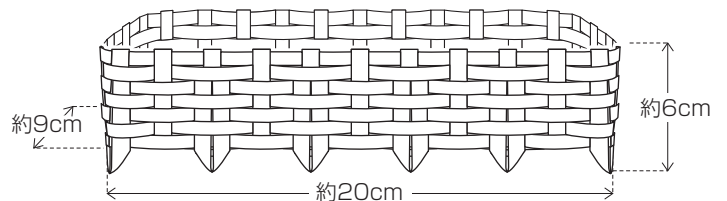

エコクラフトを作り始める前に...

<材料と道具>

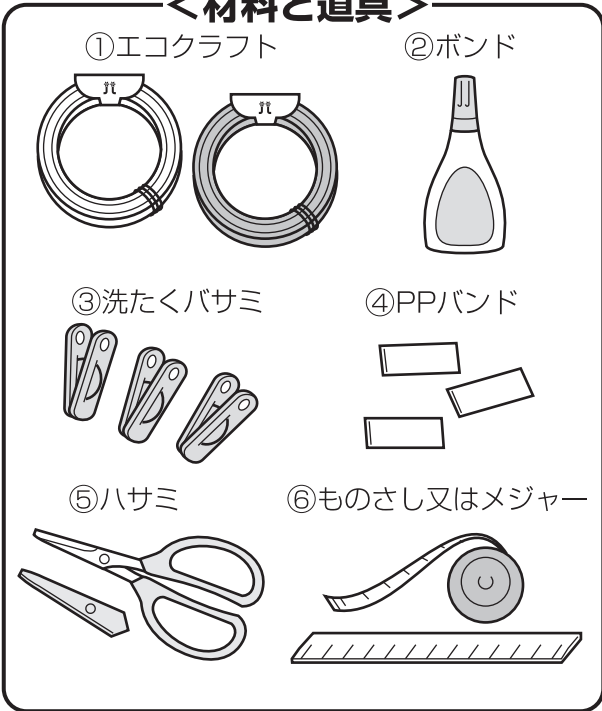

<エコクラフトの裁ち方>

エコクラフトテープをカットする時は本数、長さ確かめ、裁ち方図のとおりカットしてください。(エコクラフトは少し余分に入っていますが、長めにカットしていくと足りなくなります。)

<エコクラフトのつなぎ方>

編みひもが何本かに分かれている場合、編みひもどうしをボンドで貼り合わせつなぎます。編み終わり位置の縦ひもの裏側で目立たないようにつなぎます。

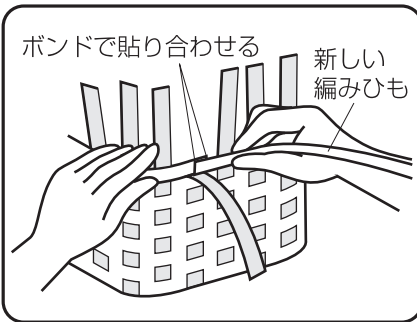

<エコクラフトはアイロンで再生OK!>

エコクラフトはボンドで貼りつけて失敗しても、はがしてやりかえることができます。やりかえるときは、アイロンの蒸気を当てるだけで、ボンドが溶けて簡単にはがれて、やりかえられます。折り目線を消したいときや、編んだしわを伸ばしたいときも、蒸気アイロンをかけると元に戻ります。また、水をつけて接着することができますが、重量のかかる作品は必ずボンドで固定して下さい。

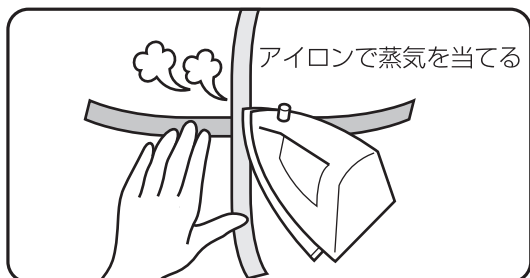

エコクラフト専用 H204-577 透明アクリルニス (スプレータイプ)



- エコクラフトの仕上げ用(スプレータイプ)です。
- シュッと吹きつけるだけでムラなく簡単に仕上がります。
- 乾けば、艶やかな光沢を放ち、作品の表面を保護し、耐水性も増します。
- 200ml入り
- 色/無色・艶出し



エコクラフト仕上げ用 H204-548 水性アクリルニス



- エコクラフトの仕上げ用ニスです。
- 乾けば、艶やかな光沢を持ち、作品の表面を保護し、耐水性も増します。
- 100ml入り
- 色/無色・艶出し

H420-001 クラフトハサミ



- 人間工学から生まれた柔らかい柄でつかれにくい。
- 刃先にハードクロームメッキを施し、錆びにくく切れ味抜群。
- 安全、便利な専用キャップつき。

H464-003 手芸用クラフトボンド



- 木・紙・布・革の接着に
- 速乾
 - 乾くと透明
 - 高性能接着力
 - 水性タイプ
 - 安全で環境にやさしい

100g入

<エコクラフトの割き方>

エコクラフトは、こよりひも12本を貼り合わせたテープです。割くことができますので、太さを自由に調整できます。

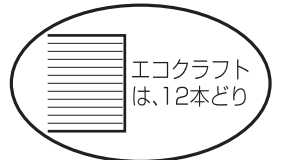

割き方はハサミで約5cmカットして、PPバンドを入れて引くと、容易に割けていきます。

- ①ハサミで約5cm カットします。
- ②カットした部分にPPバンドを入れてエコクラフトを引っ張るようにして割きます。

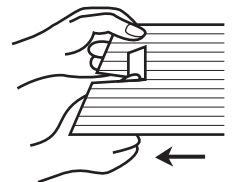
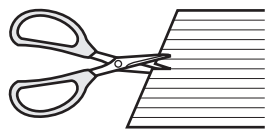

<カットしたエコクラフトの整理>

裁ち方図の順にエコクラフトをカットするとき、荷札を利用してそれぞれをまとめておくと便利です。

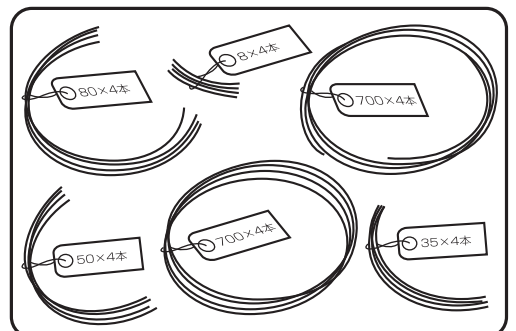

長さ25cmの目安です

0

5

10

15

20

25