



デザイン/大友忍

**使用糸** ソノモノ ループ(40g玉巻) 生成り(51)5.8玉  
ソノモノ アルパカウール(40g玉巻) 生成り(41)1.4玉  
アメリー(40g玉巻) コーラルピンク(27)0.1玉

**使用針** ハマナカミアミ片かぎ針5/0号・7/0号・10/0号

**その他の材料等** ネオグリーンわたわた(H405-401)・・・10g、手芸用ボンダ(H464-105)、毛糸とじ針3本セット(H250-724)、フェルト(薄ピンク1.5cm×3cm)、25番刺しゅう糸(こげ茶)・・・2m、ファスナー(白・45cm)・・・1本、中袋用布(33cm×39cm)・・・2枚、縫い糸(白)、縫い針

**ゲージ** 細編み(ソノモノ アルパカウール・かぎ針7/0号) 18目18段が10cm角  
細編み(ソノモノ ループ・かぎ針10/0号) 13目13段が10cm角

**サイズ** 縦約42cm、横約30cm

**寸法表記について**  
(例) 45(100目) = 45cm(100目)  
38(60段) = 38cm(60段)

### 1 各パーツを編みます

糸は指定の糸1本どりで、指定の号数で図のように編みます。  
顔、手、足、しっぽにわたを入れます。

**手(2枚)**  
ソノモノ アルパカウール  
かぎ針7/0号

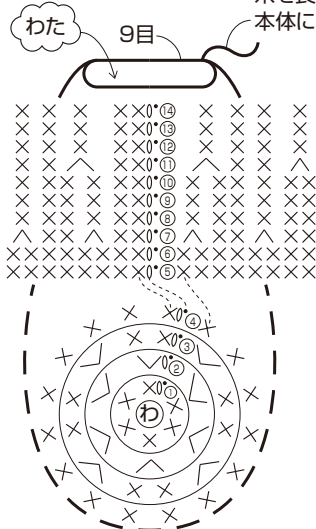

糸を長めに残しておき、本体にとじつける

段	目数	増減
⑭	9目	増減なし
⑫		
⑪	9目	3目減
⑩	12目	増減なし
⑧		
⑦	12目	4目減
⑥	16目	増減なし
④		
③	16目	4目増
②	12目	6目増
①	わの中に細編み6目編み入れる	

**足(2枚)**  
ソノモノ アルパカウール  
かぎ針7/0号

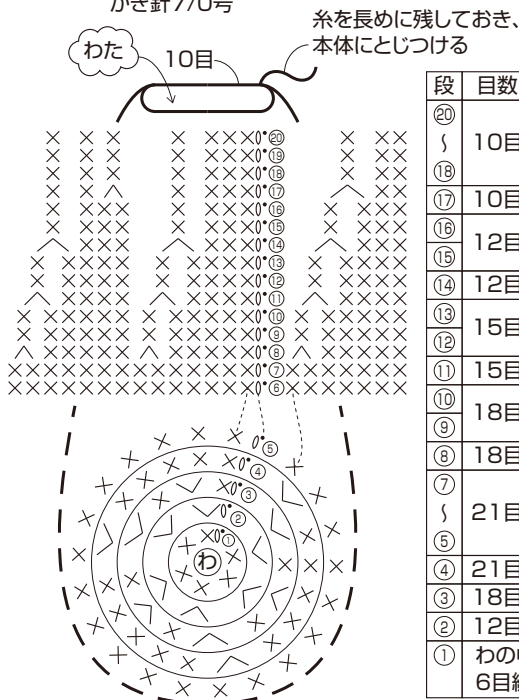

糸を長めに残しておき、本体にとじつける

段	目数	増減
⑳	10目	増減なし
⑱		
⑰	10目	2目減
⑯	12目	増減なし
⑮		
⑭	12目	3目減
⑬	15目	増減なし
⑫		
⑪	15目	3目減
⑩	18目	増減なし
⑨		
⑧	18目	3目減
⑦	21目	増減なし
⑤		
④	21目	3目増
③	18目	毎段6目増
②	12目	
①	わの中に細編み6目編み入れる	

**顔(1枚)**  
ソノモノ アルパカウール  
かぎ針7/0号

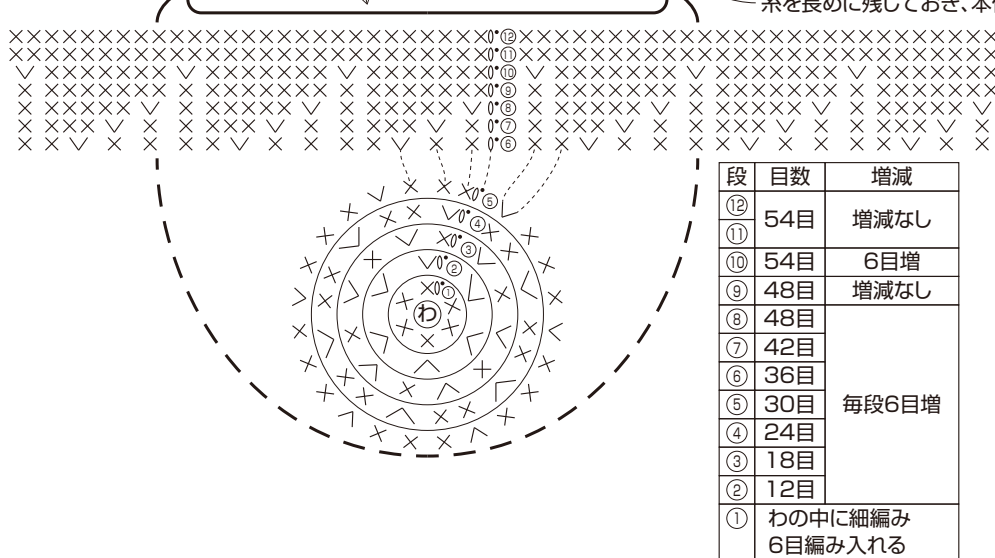

糸を長めに残しておき、本体にとじつける

段	目数	増減
⑫	54目	増減なし
⑪		
⑩	54目	6目増
⑨	48目	増減なし
⑧	48目	毎段6目増
⑦	42目	
⑥	36目	
⑤	30目	
④	24目	
③	18目	
②	12目	
①	わの中に細編み6目編み入れる	

【作品に使用している編み記号一覧】

※鎖は束に拾う

× = 細編み

∨ = 細編み2目編み入れる

∇ = 細編み3目編み入れる

∧ = 細編み2目1度

▲ = 糸を切る

●、● = 引き抜き

= 長編み5目の玉編み

= 長々編み5目の玉編み

**耳(2枚)**

ソノモノ アルバカウル

かぎ針7/0号

※わたは入れない 糸を長めに残しておき、本体にとじつける

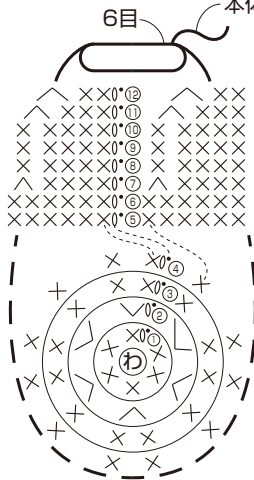

段	目数	増減
⑫	6目	毎段2目減
⑪	8目	
⑩	10目	増減なし
⑧	10目	2目減
⑦	10目	増減なし
⑥	12目	
③	12目	6目増
②	12目	6目増
①	わたの中に細編み6目編み入れる	

**しっぽ(1枚)**

ソノモノ アルバカウル

かぎ針7/0号

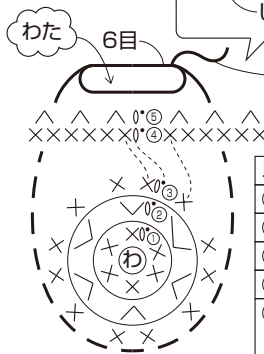

ファスナーのつまみとわたを入れて編み終わり側をしぼり、取れないようにとじつける  
しっぽ編み始め

最終段の頭目に糸を通し、ファスナーのつまみとわたを入れてしぼる

段	目数	増減
⑤	6目	6目減
④	12目	増減なし
③	12目	6目増
②	12目	6目増
①	わたの中に細編み6目編み入れる	

**花(1枚)**

コーラルピンク

かぎ針5/0号

糸を長めに残しておき、耳、本体にとじつける

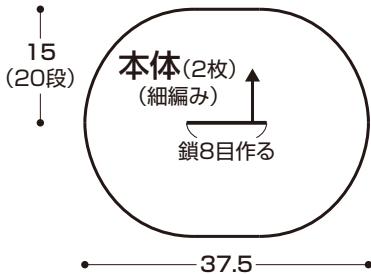
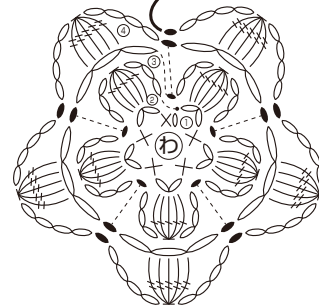

本体(2枚)  
(細編み)

鎖8目作る

**本体の仕上げ方**

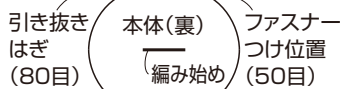

本体2枚を中表に合わせて引き抜きはぎ

2枚を中表に合わせて引き抜きはぎ

ファスナーつけ位置(50目)

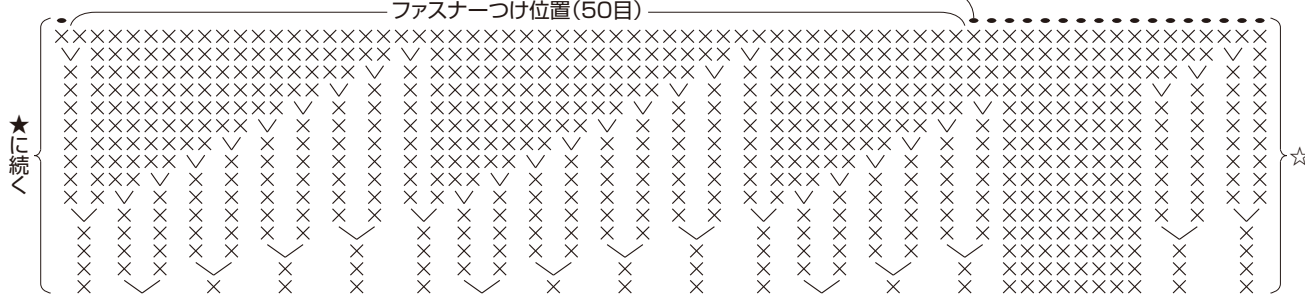

**本体(2枚)ソノモノ ループ・かぎ針10/0号**

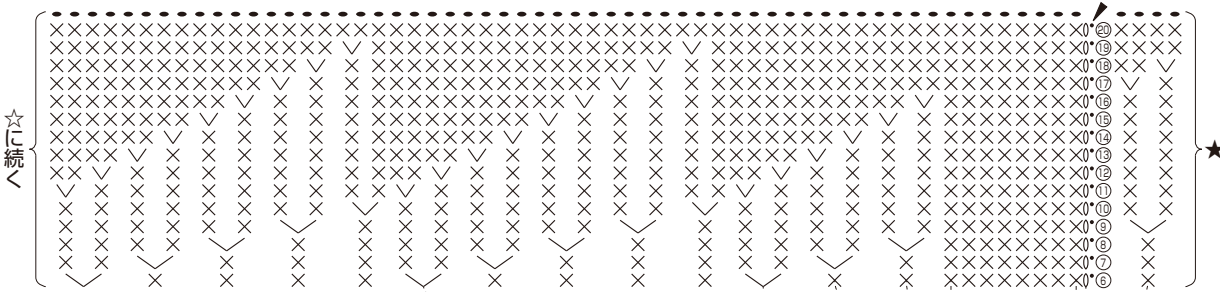

段	目数	増減	段	目数	増減
⑦	58目	毎段6目増	⑮	106目	毎段6目増
⑥	52目		⑭	100目	
⑤	46目		⑬	94目	
④	40目		⑫	88目	
③	34目		⑪	82目	
②	28目		⑩	76目	
①	鎖8目から細編み22目拾う		⑨	70目	

段	目数	増減
⑳	130目	増減なし
⑱	130目	毎段6目増
⑱	124目	
⑱	118目	
⑱	112目	
⑱	112目	

編み始め(鎖8目)

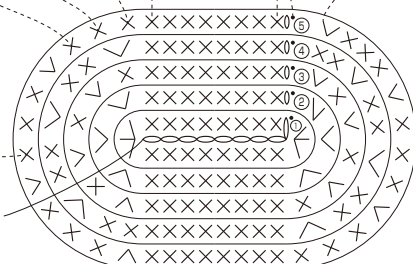

## 2 仕上げます

- (1) 内袋を作ります。
- (2) 各パーツをとじつけ、顔の表情を作ります。
- (3) 本体にファスナーと内袋を縫いつけます。

### (1) 内袋の作り方

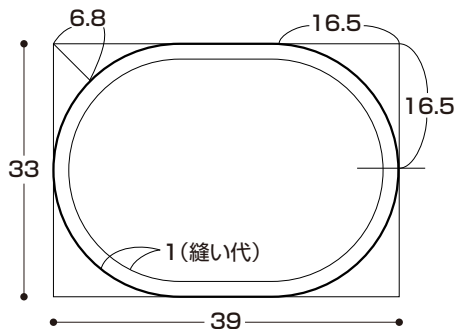

① 布を裁つ。

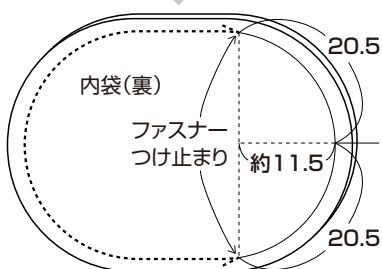

② 2枚を中表に合わせて縫う。

フェルト  
実物大型紙

ほっぺ  
(薄ピンク  
・2枚)

### 〈顔の刺しゅう〉

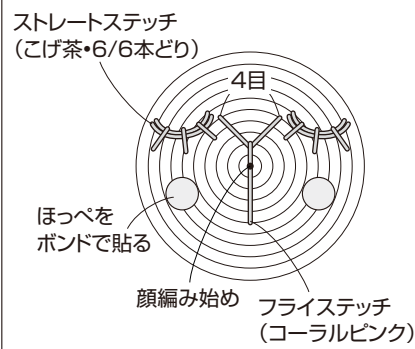

### ストレートステッチ

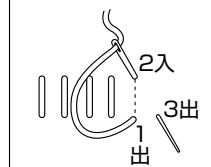

### フライステッチ

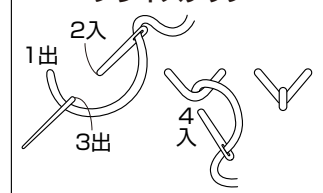

### でき上がり図

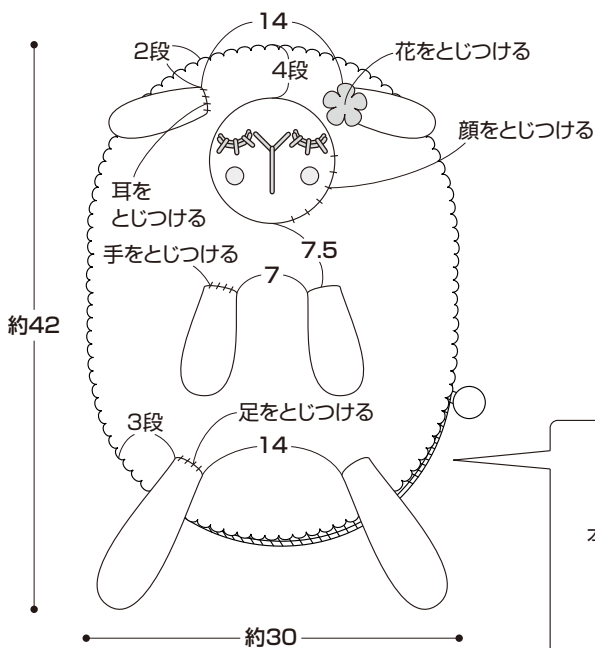

### 手・足・耳のとじつけ方

