



AMY-85 「まったりコーギー・まるまゆしば・ぽけぽけくま」



まったりコーギー まるまゆしば ぽけぽけくま

- 作品名 「まったりコーギー・まるまゆしば・ぽけぽけくま」
- デザイン はっとりみどり
- 用意するもの

- 材料**
- アクリルファイバー・アクレーヌ 15gパック 薄茶(H440-001-129)……1袋
 - アクリルファイバー・アクレーヌ 6色セット(H440-141-2)……1袋
 - ソリッドアイ(5mm)(H221-305-1)……4コ
 - ソリッドアイ(6mm)(H221-306-1)……2コ
 - ドッグノーズ(4.5mm)(H220-804-1)……1コ

- 用具**
- フェルティング用ニードル極細[1本タイプ]×2本入り(H441-023)*
 - フェルティング用マット(H441-015)*
 - ※またはアクレーヌスターセット(H441-047)

- はかり
- 定規
- はさみ
- 目打ち
- ボンド
- 厚紙



! フェルティング用ニードルやマットに記載されている注意をよく読み、安全に作業を行ってください。



基本の作り方 ———— 各マスコットの **実物大写真**・**実物大型紙** で形や大きさを確認しながら作業を進めましょう。

下準備 使用するアクレーヌを袋から取り出し、軽くほぐして膨らみを戻してから20cmを手で引き抜いて重さを量り約4gになるように調整します。(少量扱いものは除きます)

約4g 20cm

各パーツに使用する分量に材料を取り分けます。

取り分けの詳細は各マスコットの作り方を参照してください

① 下図と **実物大写真**・**実物大型紙** を参考に、頭を作る。

きれいに仕上げるコツ アクレーヌは膨らみ感が強く繊維が絡まりやすい素材です。強く刺し過ぎると固くなり風合いがなくなってしまうので、あまり力を入れずに優しく刺して仕上げましょう。

頭ベース 端から丸めて刺し固め、実物大写真を参考に形を整える

耳 端はふわふわのまま残す 実物大型紙を参考に耳を刺し固める

POINT 小さく薄いパーツを刺すときは、厚紙で上から軽く押さえ横から繰り返し刺す

ふわふわの部分を広げて刺しつけ耳を頭にジョイントする

② 下図と **実物大写真**・**実物大型紙** を参考に、ボディを作る。

ボディベース 頭ベースと同じ要領で刺し固め、実物大写真を参考に形を整える

ジョイント 実物大写真を参考に、首回りをまんべんなく全周深く刺して頭とボディベースをジョイントする

足 耳と同じ要領で足を作りボディにジョイントする

しっぽ 耳と同じ要領でしっぽを作りボディにジョイントする

③ 下図と **実物大写真**・**顔正面写真** を参考に模様をつけ、顔を作る。

模様 各部分に模様を刺しつけ、口元はふっくらさせる

鼻 指先で小さくまとめて鼻を刺しつける

目 目の位置をニードルで刺してへこませたあと目打ちで穴をあけ、ボンドを塗ったソリッドアイを差し込む

まるまゆ
しば

材料

- B ●アクレヌ・6色セット / ①黒……………4g
- アクレヌ・6色セット / ⑦白……………少量
- A ●アクレヌ・薄茶(※全体量の余り)……………少量
- ソリッドアイ(5mm)……………2コ
- ドッグノーズ(4.5mm)……………1コ

下準備

4g(20cm)に準備した黒を右記のようにパーツごとに分けられます。

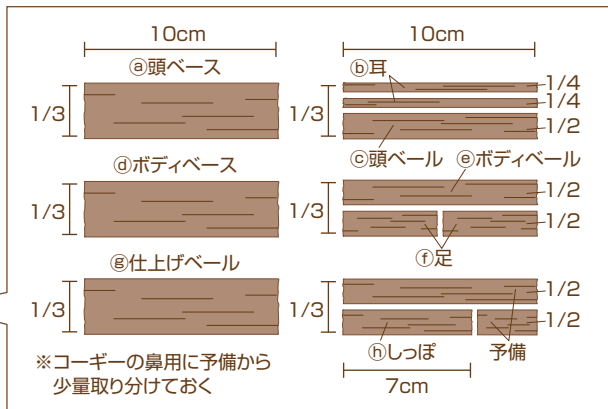

1 下図と 実物大写真・実物大型紙 を参考に、頭を作る。

頭ベース ……①を実物大写真を参考に端から丸めて差し固める

耳 ……②を2つ折りにしてさらに三角に折り、実物大型紙を参考に刺しまとめて耳を作り、頭にジョイントする

ベール ……③を全体を覆える程度に薄く広げてかぶせ、やさしく刺しつけて表面を整える

2 下図と 実物大写真・実物大型紙 を参考に、ボディを作る。

ボディベース ……実物大写真を参考に④を端から丸めて差し固め、頭と同じ要領で⑤でベールを刺しつけてから

足 ……実物大型紙を参考に⑥で足を作りジョイントし、頭と同じ要領でボディ全体に⑥のベールを刺しつけて仕上げに表面を整える

ジョイント ……頭にジョイントする

仕上げベール ……(しっぽの工程へ)

しっぽ ……以下の手順でしっぽを作り、ボディにジョイントする

⑥を2つ折りにして軽く刺しまとめ、手のひらではさんで転がしまとめる

指で軽く曲げながら実物大型紙に合わせて刺し固める

先に余りの薄茶をごく少量刺しつける

3 下図と 実物大写真・顔正面写真 を参考に模様をつけ、顔を作る。

模様 ……少量の白を口元・お腹の各部分に刺しつけて模様をつける

目 ……目の位置をニードルで刺してへこませたあとソリッドアイを差し込む

鼻 ……鼻の位置に目打ちで穴をあけ、ボンドを塗ったドッグノーズを差し込む

肩 ……余りの薄茶をごく少量とり、指先で丸めて肩を刺しつける

実物大型紙 ……ふわふわのまま残す

耳(2つ) 厚み/7mm程度

足(2つ) 厚み9mm程度

しっぽ 厚み/付け根12mm程度

まったり
コーギー

- 材料**
- A ●アクリルヌ・薄茶……………4g
 - B ●アクリルヌ・6色セット／ア白……………少量
 - アクリルヌ・6色セット／イ黒……………少量
(※まるまゆしばの余り)
 - ソリッドアイ(5mm)……………2コ

下準備

4g(20cm)に準備した薄茶を右記のようにパーツごとに取り分けます。

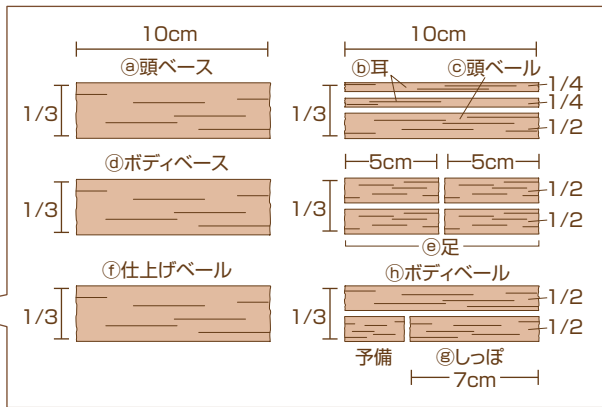

まったりコーギーはまるまゆしばと同じ要領で作ります。

1 下図と 実物大写真・実物大型紙 を参考に、頭を作る。

頭ベース ……実物大写真を参考に ①で頭ベースを作る
耳 ……実物大型紙を参考に ④で耳を作り、頭にジョイントする

ベール ……①を全体を覆える程度に薄く広げてかぶせ、やさしく刺しつけて表面を整える

2 下図と 実物大写真・実物大型紙・底面縮小写真 を参考に、ボディを作る。

ボディベース ……実物大写真を参考に ②でボディベースを作り、
+ **ベール** ……⑥でベールを刺しつけてから
+ **ジョイント** ……頭とボディベースをジョイントする
足 ……実物大型紙を参考に ⑤で足を作り、
+ **仕上げベール** ……底面縮小写真を参考にジョイントし、ボディ全体に⑦のベールを刺しつけて仕上げに表面を整える

しっぽ ……⑧でしっぽを作り、ボディベースにジョイントする

3 下図と 実物大写真・顔正面写真 を参考に模様をつけ、顔を作る。

模様 ……少量の白を頭・口元・お腹・前足の先の各部分に刺しつけ、模様をつける
鼻 ……少量の黒を指先で軽く丸めて刺しつける

目 ……目の位置をニードルで刺してへこませたあと、目打ちで穴をあけボンドを塗ったソリッドアイを差し込む

鼻下をニードルで線状に刺してくぼませる

仕上げ ……下準備外の薄茶から少量とり、薄く広げてかぶせおしり部分に刺しつけてふっくらさせる



ぼけぼけくま

材料	
A	・アクレーヌ・薄茶……………6g
B	・アクレーヌ・6色セット/㊸ベージュ…少量
	・アクレーヌ・6色セット/㊹こげ茶……………少量
	・ソリッドアイ(5mm)……………2コ
下準備	

6g(30cm)に準備した薄茶を右記のようにパーツごとに取り分けます。

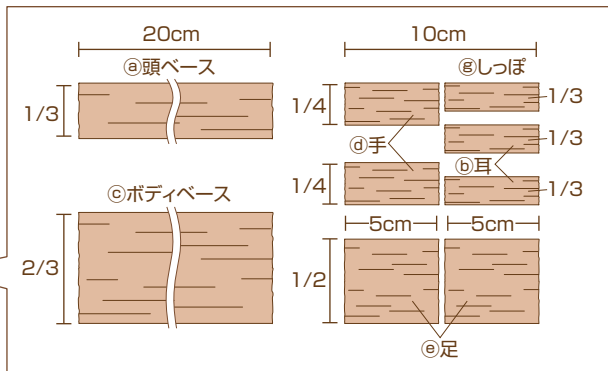

1 下図と 実物大写真・実物大型紙 を参考に、頭を作る。

頭ベース ……実物大写真を参考に
㊸で頭ベースを作る

耳 ……実物大型紙を参考に
㊹で耳を作り、頭に
ジョイントする

2 下図と 実物大写真・実物大型紙 を参考に、ボディを作る。

ボディベース ……実物大写真を参考に
㊸でボディベースを作り、
+ 頭とボディベースを
ジョイント ジョイントする

手 ……実物大型紙を参考に
㊴で手を作り、
ボディにジョイントする

足 ……以下の手順で足を作り、
ボディにジョイントする

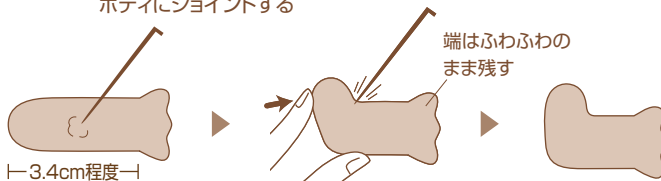

実物大型紙を参考に ㊴で足を作る
指で軽く曲げながら 実物大型紙に合わせて刺し固める

しっぽ ……実物大型紙を参考に
㊵でしっぽを作り、
ボディにジョイントする

3 下図と 実物大写真 を参考に、顔を作る。

模様 ……少量のベージュを模様の口元・お腹の
各部分に刺しつけ、模様をつける

鼻 ……少量のこげ茶を
指先で軽く丸めて
刺しつける

目 ……目の位置をニードルで刺して
へこませたあと、目打ちで穴をあけ
ボンドを塗ったソリッドアイを差し込む

実物大型紙 ……ふわふわのまま残す

耳(2つ)
厚み/6mm程度



手(2つ)
厚み/10mm程度

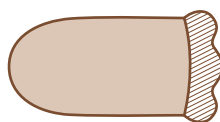

しっぽ
厚み/8mm程度



足(2つ)
厚み/12mm程度

